

ED

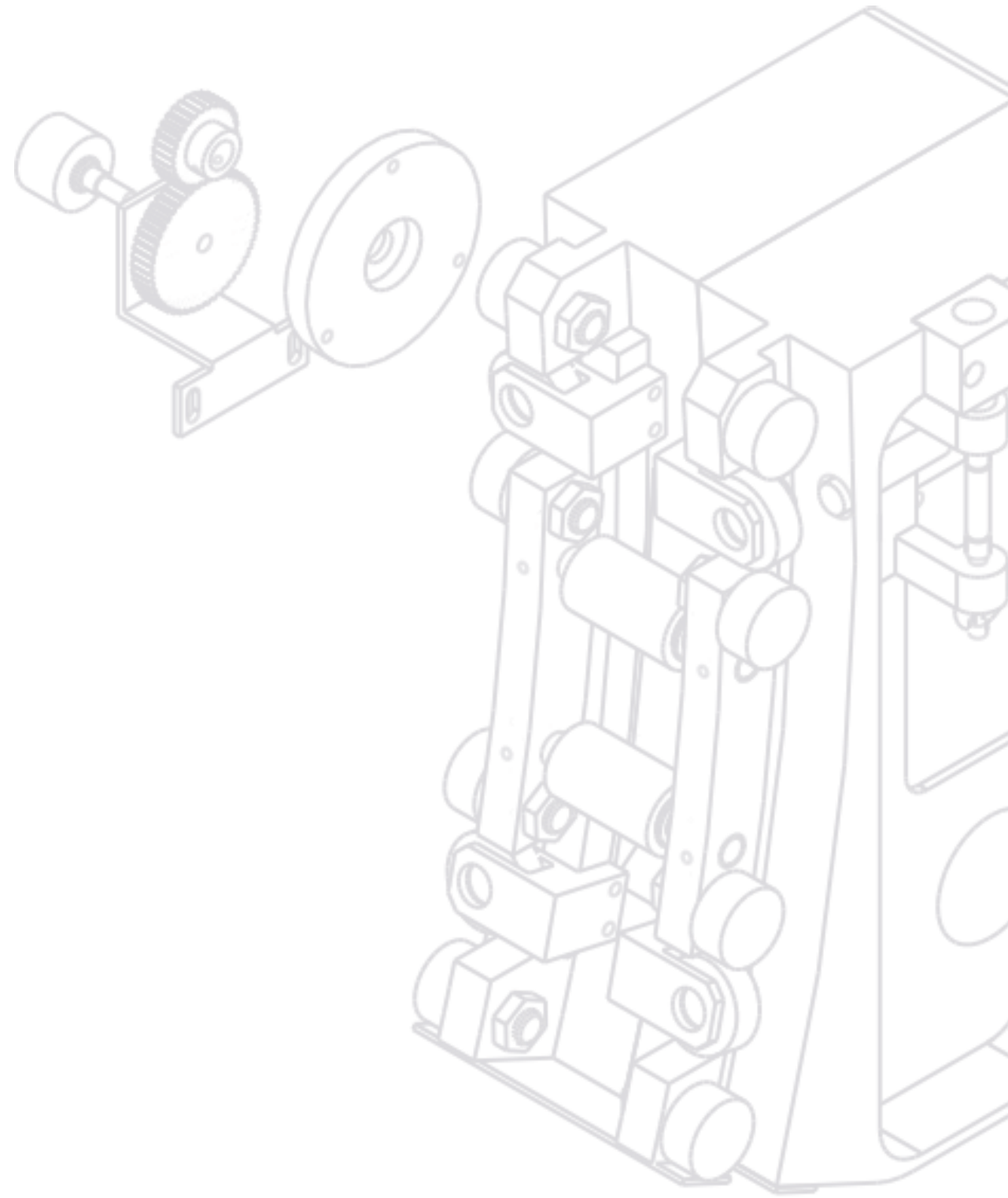



**EED**

**Por más de 45 años en el mercado**



**El primero tubo de Rayos X Italiano con anodo rotatorio**





**Como trabaja la innovación en pequeñas compañías?**



**Porqué nació la real innovación en éste entorno?**



# Cómo **innovar**?

**En el pasado** solo los gigantes del mercado podían dirigir la tecnología

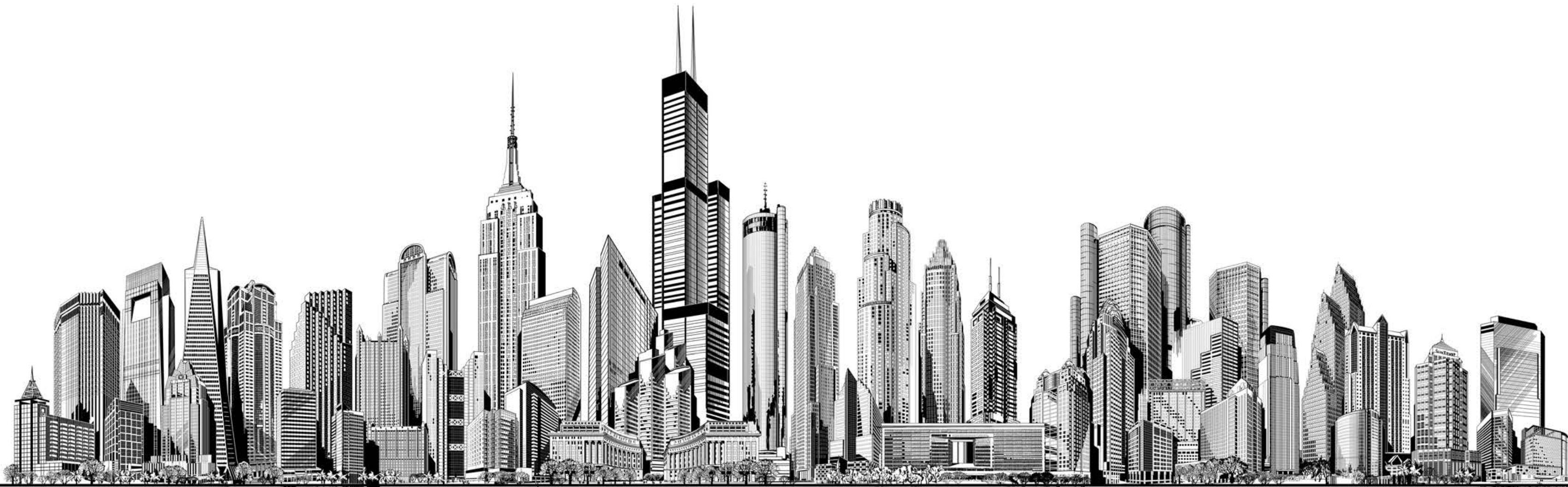



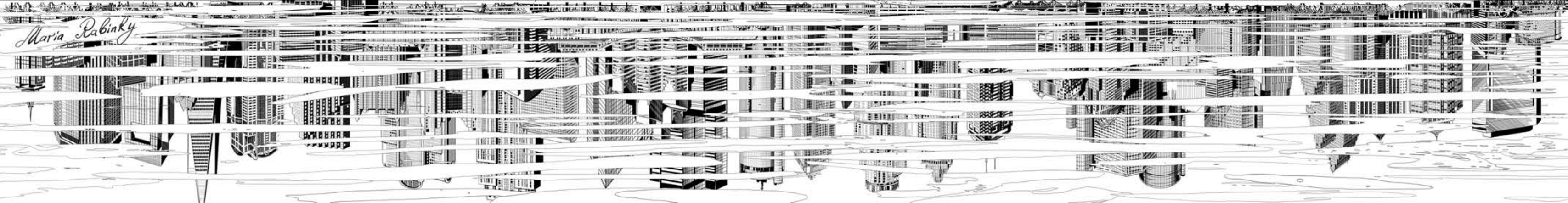

porque las inversiones eran  
**bastante costosas**

hoy, el internet reduce las barreras  
**tecnológicas** y permite adquirir  
tecnología al precio justo





Incluso si la compañía es pequeña y la inversión  
requerida sigue siendo alta

**las compañías que quieren estar en lo alto  
tienen que invertir en su propia investigación y desarrollo**





**E**

tiene su propio Departamento R&D desde hace

**7**

años



- Las innovaciones **permanecen dentro de la compañía** y ellas no se comparte hacia afuera
- **Mejorando el valor agregado y la economía de la empresa**





La innovación es  
*para Eurocolumbus*  
uno de sus más grandes objetivos





El mercado dice:



*Los grandes investigadores  
y desarrolladores son más eficientes  
porque cuentan con más recursos*





**No estamos de acuerdo**





# Los grandes investigadores y desarrolladores

- **Requieren de muchas reuniones** para deciri el grupo objetivo que quieren alcanzar
- **Pierden mucho tiempo** unicamente organizado estas reuniones
- **Mucha burocracia**
- **contactos "electrónicos" y reportes** en lugar de contacto "personal"
- **Procesos interactivos lentos**
- **Retroalimentación del mercado lento**
- **Problemas de comunicación** entre el departamento de investigación y desarrollo y producción





# Compañías pequeñas Investigación y Desarrollo / ED

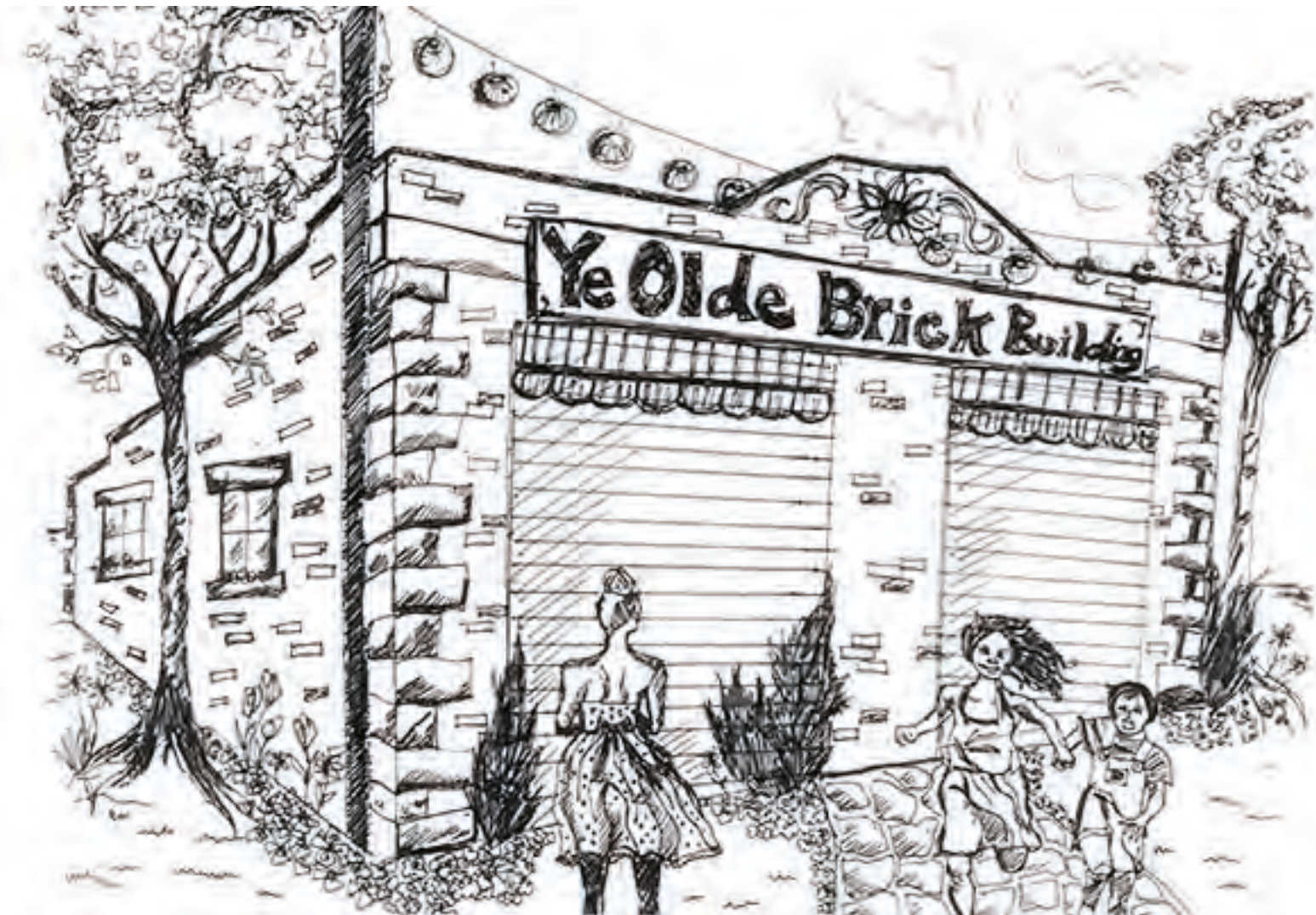

- **Riunioni rapide**, menos formales y unicamente con las personas claves siempre cara a cara
- **Menos o nada de burocracia**
- **Contattontacto directo** con el mercado
- **Contacto directo en el departamento de investigación y desarrollo y el de producción**





**Innovación** no solo en el ambiente tecnológico, sino también en los procesos corporativos



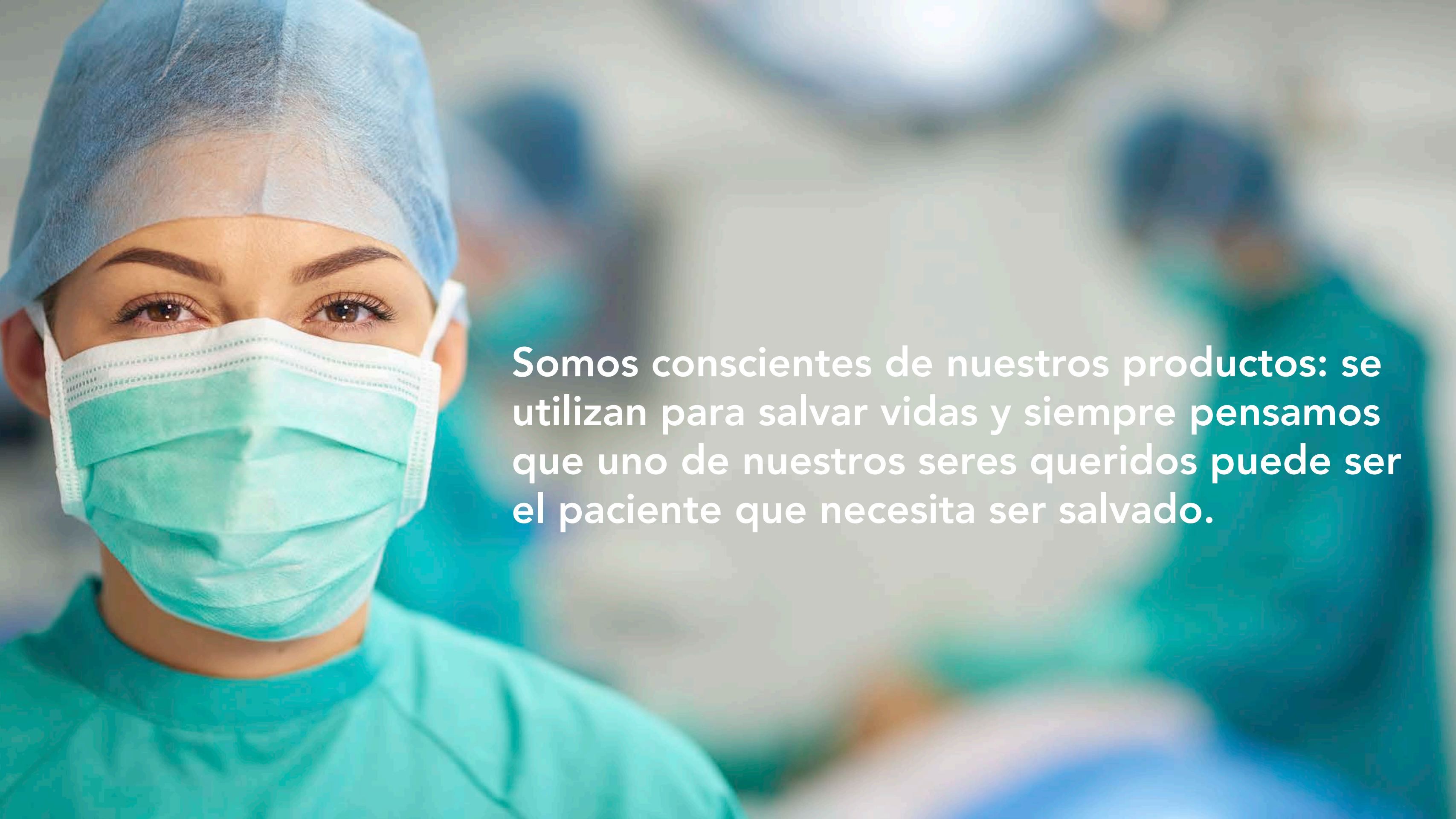

Somos conscientes de nuestros productos: se utilizan para salvar vidas y siempre pensamos que uno de nuestros seres queridos puede ser el paciente que necesita ser salvado.



**Nosotros estamos buscando continuamente la sinergia para,** no solo relacionado con negocios sino también relacionada con los valores humanos





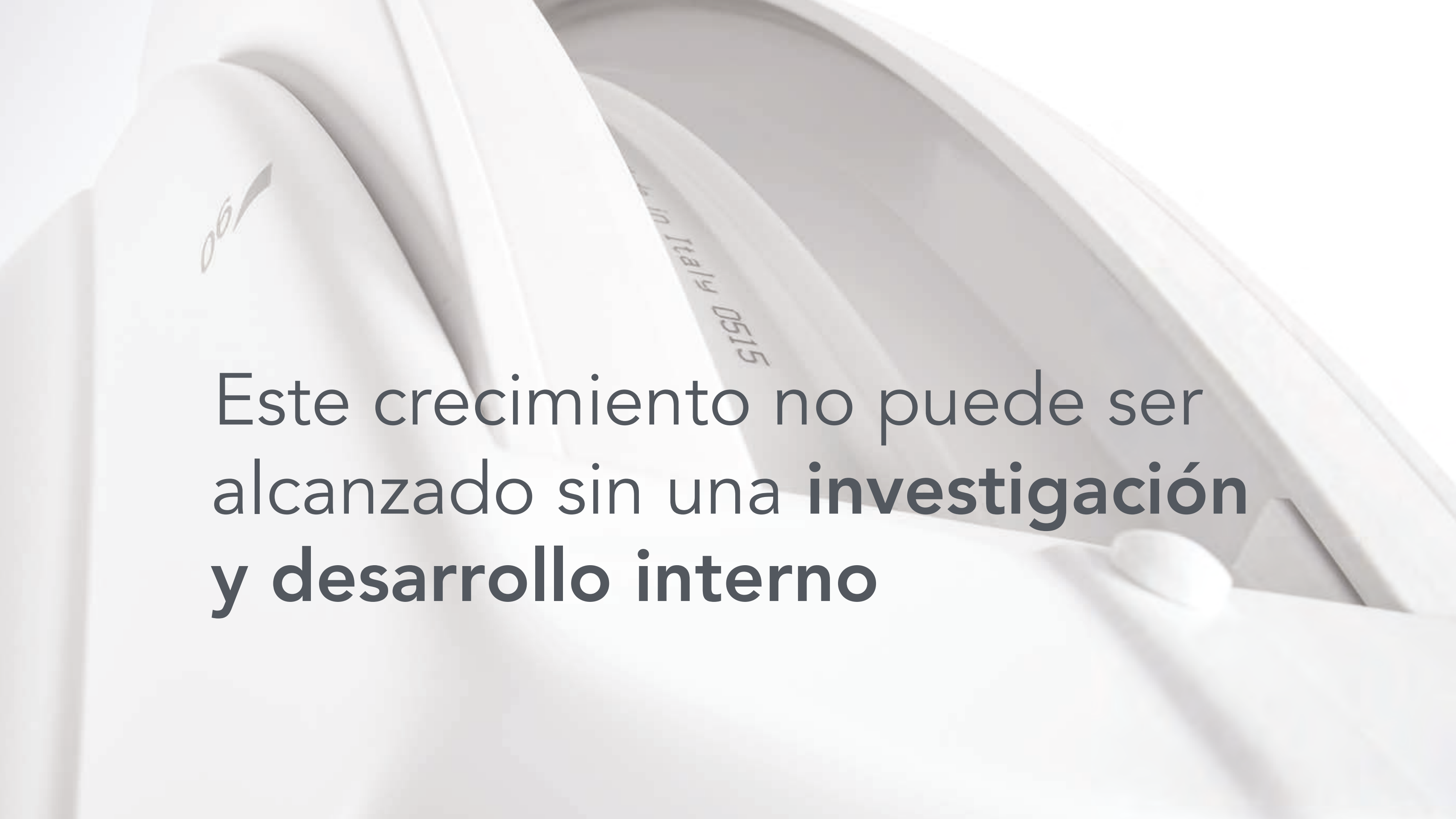

Este crecimiento no puede ser alcanzado sin una **investigación y desarrollo interno**





Cual es el resultado de la **innovación**?





es el **tercer producto en el mundo**  
de brazos en C de alto desempeño  
basados en detectores de panel plano